

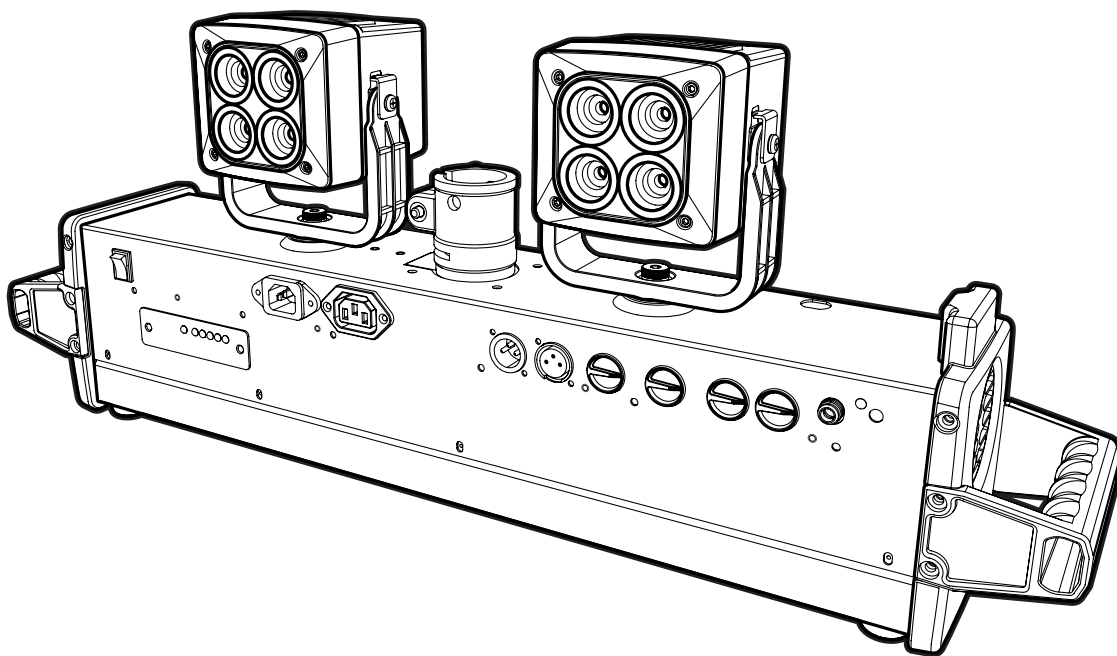

# LP-LED2M

**Battery Powered  
Stage Lighting Lightbar**



## **Owner's Manual Manuel de L'Utilisateur**



## IMPORTANT SAFETY INSTRUCTIONS



This lightning flash with arrowhead symbol, within an equilateral triangle, is intended to alert the user to the presence of uninsulated "dangerous voltage" within the product's enclosure that may be of sufficient magnitude to constitute a risk of electric shock to persons.

Ce symbole d'éclair avec tête de flèche dans un triangle équilatéral est prévu pour alerter l'utilisateur de la présence d'un «voltagedangerueux» non-isolé à proximité de l'enceinte du produit qui pourrait être d'ampleur suffisante pour présenter un risque de choc électrique.



The DO NOT STACK symbol is intended to alert the user that the product shall not be vertically stacked because of the nature of the product.

La symbole NE PAS EMPILER est pour alerter l'utilisateur que le produit ne doit pas être empilé verticalement en raison de la nature du produit.



CAUTION: HOT SURFACE  
ATTENTION: SURFACE CHAUDE

### CAUTION • AVIS

RISK OF ELECTRIC SHOCK  
DO NOT OPEN  
RISQUE DE CHOC ÉLECTRIQUE  
NE PAS OUVRIER



NOT TO BE SERVICED  
BY USERS



The exclamation point within an equilateral triangle is intended to alert the user to the presence of important operating and maintenance (servicing) instructions in the literature accompanying the appliance.

Le point d'exclamation à l'intérieur d'un triangle équilatéral est prévu pour alerter l'utilisateur de la présence d'instructions importantes dans la littérature accompagnant l'appareil en ce qui concerne l'opération et la maintenance de cet appareil.



CAUTION: OVERHEAD LOAD  
ATTENTION: CHARGE AÉRIENNE

### FOLLOW ALL INSTRUCTIONS

Instructions pertaining to a risk of fire, electric shock, or injury to a person

**CAUTION: TO REDUCE THE RISK OF ELECTRIC SHOCK, DO NOT REMOVE COVER (OR BACK).**

**NO USER SERVICEABLE PARTS INSIDE. REFER SERVICING TO QUALIFIED SERVICE PERSONNEL. THIS DEVICE IS FOR INDOOR USE ONLY!**

**INSTALLED BATTERY PACKS SHALL NOT BE EXPOSED TO EXCESSIVE HEAT SUCH AS SUNSHINE, FIRE OR THE LIKE.**

### SUIVEZ TOUTES LES INSTRUCTIONS

Instructions relatives au risque de feu, choc électrique, ou blessures aux personnes

**AVIS: AFIN DE RÉDUIRE LES RISQUES DE CHOC ÉLECTRIQUE, N'ENLEVEZ PAS LE COUVERT (OU LE PANNEAU ARRIÈRE) NE CONTIENT AUCUNE PIÈCE RÉPARABLE PAR L'UTILISATEUR. CONSULTEZ UN TECHNICIEN QUALIFIÉ POUR L'ENTRETIEN CE PRODUIT EST POUR L'USAGE À L'INTÉRIEUR SEULEMENT. LES PACKS BATTERIES INSTALLÉS NE DOIVENT PAS ÊTRE EXPOSÉS À UN CHALEUR EXCESSIVE TELLE QUE LE ENSOLEILLEMENT, LE FEU OU SIMILAIRES.**

**Read Instructions:** The Owner's Manual should be read and understood before operation of your unit. Please, save these instructions for future reference and heed all warnings.

**Cleaning:** Clean only with dry cloth.

**Packaging:** Keep the box and packaging materials, in case the unit needs to be returned for service.

**Warning:** To reduce the risk of fire or electric shock, do not expose this apparatus to rain or moisture. *Do not use this apparatus near water!*

**Warning:** When using electric products, basic precautions should always be followed, including the following:

#### Power Sources

Your unit should be connected to a power source only of the voltage specified in the owners manual or as marked on the unit. This unit has a polarized plug. Do not use with an extension cord or receptacle unless the plug can be fully inserted. Precautions should be taken so that the grounding scheme on the unit is not defeated. An apparatus with CLASS 1 construction shall be connected to a Mains socket outlet with a protective earthing connection. Where the MAINS plug or an appliance coupler is used as the disconnect device, the disconnect device shall remain readily operable.

#### Hazards

Do not place this product on an unstable cart, stand, tripod, bracket or table. The product may fall, causing serious personal injury and serious damage to the product. Use only with cart, stand, tripod, bracket, or table recommended by the manufacturer or sold with the product. Follow the manufacturer's instructions when installing the product and use mounting accessories recommended by the manufacturer. Only use attachments/accessories specified by the manufacturer.

Equipment that is suspended overhead must use a secondary safeguard to prevent personal injury in the event the primary mounting mechanism fails. Safety eyebolts attached to the equipment and galvanized steel wire can be used together to implement a failsafe mounting thus ensuring the safety of the equipment and anyone positioned below the equipment.

Improper installation can result in bodily injury or death. If you are not qualified to attempt the installation get help from a professional structural rigger. *Note: Prolonged use of headphones at a high volume may cause health damage to your ears.*

The apparatus should not be exposed to dripping or splashing water; no objects filled with liquids should be placed on the apparatus.

Terminals marked with the "lightning bolt" are hazardous live; the external wiring connected to these terminals require installation by an instructed person or the use of ready made leads or cords.

Ensure that proper ventilation is provided around the appliance. Do not install near any heat sources such as radiators, heat registers, stoves, or other apparatus (including amplifiers) that produce heat.

No naked flame sources, such as lighted candles, should be placed on the apparatus.

#### Power Cord

Do not defeat the safety purpose of the polarized or grounding-type plug. A polarized plug has two blades with one wider than the other. A grounding type plug has two blades and a third grounding prong. The wide blade or the third prong are provided for your safety. If the provided plug does not fit into your outlet, consult an electrician for replacement of the obsolete outlet. The AC supply cord should be routed so that it is unlikely that it will be damaged. Protect the power cord from being walked on or pinched particularly at plugs. If the AC supply cord is damaged DO NOT OPERATE THE UNIT. To completely disconnect this apparatus from the AC Mains, disconnect the power supply cord plug from the AC receptacle. The mains plug of the power supply cord shall remain readily operable.

Unplug this apparatus during lightning storms or when unused for long periods of time.

#### Service

The unit should be serviced only by qualified service personnel. Servicing is required when the apparatus has been damaged in any way, such as power-supply cord or plug is damaged, liquid has been spilled or objects have fallen into the apparatus, the apparatus has been exposed to rain or moisture, does not operate normally, requires battery pack replacement or has been dropped. Disconnect power before servicing!

**Veillez Lire le Manuel:** Il contient des informations qui devraient être comprises avant l'opération de votre appareil. Conservez. Gardez S.V.P. ces instructions pour consultations ultérieures et observez tous les avertissements.

**Nettoyage:** Nettoyez seulement avec le tissu sec.

**Emballage:** Conservez la boîte au cas où l'appareil devait être retourné pour réparation.

**Avertissement:** Pour réduire le risque de feu ou la décharge électrique, n'exposez pas cet appareil à la pluie ou à l'humidité. *N'utilisez pas cet appareil près de l'eau!*

**Attention:** Lors de l'utilisation de produits électrique, assurez-vous d'adhérer à des précautions de bases incluant celle qui suivent:

**Alimentation** - L'appareil ne doit être branché qu'à une source d'alimentation correspondant au voltage spécifié dans le manuel ou tel qu'indiqué sur l'appareil. Cet appareil est équipé d'une prise d'alimentation polarisée. Ne pas utiliser cet appareil avec un cordon de raccordement à moins qu'il soit possible d'insérer complètement les trois lames. Des précautions doivent être prises afin d'éviter que le système de mise à la terre de l'appareil ne soit désengagé. Un appareil construit selon les normes de CLASS 1 devrait être raccordé à une prise murale d'alimentation avec connexion métal de mise à la masse. Lorsqu'une prise de branchement ou un coupleur d'appareils est utilisée comme dispositif de débranchement, ce dispositif de débranchement devra demeurer pleinement fonctionnel avec raccordement à la masse.

**Risque** - Ne pas placer cet appareil sur un chariot, un support, un trépied ou une table instables. L'appareil pourrait tomber et blesser quelqu'un ou subir des dommages importants. Utiliser seulement un chariot, un support, un trépied ou une table recommandés par le fabricant ou vendus avec le produit. Suivre les instructions du fabricant pour installer l'appareil et utiliser les accessoires recommandés par le fabricant. Utilisez seulement les attaches/accessoires indiqués par le fabricant.

L'équipement suspendu au-dessus de la tête doit utiliser une protection secondaire pour éviter les blessures en cas de défaillance du mécanisme de montage principal. Les boulons à œil de sécurité fixés à l'équipement et le fil d'acier galvanisé peuvent être utilisés ensemble pour mettre en œuvre un montage à sécurité intégrée, assurant ainsi la sécurité de l'équipement et de toute personne placée sous l'équipement.

Une installation incorrecte peut entraîner des blessures corporelles ou la mort. Si vous n'êtes pas qualifié pour tenter l'installation, demandez l'aide d'un créateur structurel professionnel.

*Remarque : L'utilisation prolongée d'écouteurs à un volume élevé peut nuire à la santé de vos oreilles.*

Il convient de ne pas placer sur l'appareil de sources de flammes nues, telles que des bougies allumées.

L'appareil ne doit pas être exposé à des égouttements d'eau ou des éclaboussures et qu'aucun objet rempli de liquide tel que des vases ne doit être placé sur l'appareil.

Assurez que l'appareil est fourni de la propre ventilation. Ne procédez pas à l'installation près de source de chaleur tels que radiateurs, registre de chaleur, fours ou autres appareils (incluant les amplificateurs) qui produisent de la chaleur.

Les dispositifs marqués d'une "symbole d'éclair" sont des parties dangereuses au toucher et que les câbles extérieurs connectés à ces dispositifs de connexion extérieure doivent être effectués par un opérateur formé ou en utilisant des cordons déjà préparés.

**Cordon d'Alimentation** - Ne pas enlever le dispositif de sécurité sur la prise polarisée ou la prise avec tige de mise à la masse du cordon d'alimentation. Une prise polarisée dispose de deux lames dont une plus large que l'autre. Une prise avec tige de mise à la masse dispose de deux lames en plus d'une troisième tige qui connecte à la masse. La lame plus large ou la tige de mise à la masse est prévu pour votre sécurité. La prise murale est désignée si elle n'est pas conçue pour accepter ce type de prise avec dispositif de sécurité. Dans ce cas, contactez un électricien pour faire remplacer la prise murale. Évitez d'endommager le cordon d'alimentation. Protégez le cordon d'alimentation. Assurez-vous qu'on ne marche pas dessus et qu'on ne le pince pas en particulier aux prises. N'UTILISEZ PAS L'APPAREIL si le cordon d'alimentation est endommagé. Pour débrancher complètement cet appareil de l'alimentation CA principale, déconnectez le cordon d'alimentation de la prise d'alimentation murale. Le cordon d'alimentation du bloc d'alimentation de l'appareil doit demeurer pleinement fonctionnel.

Débranchez cet appareil durant les orages ou si inutilisé pendant de longues périodes.

**Service** - L'appareil ne doit être entretenu que par un personnel de service qualifié. Une réparation est nécessaire lorsque l'appareil a été endommagé de quelque manière que ce soit, comme le cordon d'alimentation ou la fiche est endommagé, lorsque du liquide a été renversé ou des objets sont tombés dans l'appareil, l'appareil a été exposé à la pluie ou à l'humidité, ne fonctionne pas normalement, nécessite le remplacement de la batterie ou est tombé. Débranchez l'alimentation avant l'entretien!

## IMPORTANT SAFETY INSTRUCTIONS



The Lightning Flash with arrowhead symbol within an equilateral triangle, is intended to alert the user to the presence of uninsulated "dangerous voltage" within the product enclosure that may be of sufficient magnitude to constitute a risk of shock to persons



The exclamation point within an equilateral triangle is intended to alert the user to the presence of important operating and maintenance (servicing) instructions in the literature accompanying the product

1. Read these instructions.
2. Keep these instructions.
3. Heed all warnings.
4. Follow all instructions.
5. Do not use this apparatus near water.
6. Clean only with dry cloth.

7. Do not block any ventilation openings. Install in accordance with the manufacturer's instructions.
8. Do not install near any heat sources such as radiators, heat registers, stoves, or other apparatus (including amplifiers) that produce heat.
9. Do not defeat the safety purpose of the polarized or grounding-type plug. A polarized plug has two blades with one wider than the other. A grounding type plug has two blades and a third grounding prong. The wide blade or the third prong are provided for your safety. If the provided plug does not fit into your outlet, consult an electrician for replacement of the obsolete outlet.
10. Protect the power cord from being walked on or pinched particularly at plugs, convenience receptacles, and the point where they exit from the apparatus.
11. Only use attachments/accessories specified by the manufacturer.
12. Use only with the cart, stand, tripod, bracket, or table specified by the manufacturer, or sold with the apparatus. When a cart is used, use caution when moving the cart/apparatus combination to avoid injury from tip-over.
13. Unplug this apparatus during lightning storms or when unused for long periods of time.
14. Refer all servicing to qualified service personnel. Servicing is required when the apparatus has been damaged in any way, such as power-supply cord or plug is damaged, liquid has been spilled or objects have fallen into the apparatus, the apparatus has been exposed to rain or moisture, does not operate normally, or has been dropped.

#### WARNING:

- To reduce the risk of fire or electric shock, do not expose this apparatus to rain or moisture and objects filled with liquids, such as vases, should not be placed on this apparatus.
- To completely disconnect this apparatus from the ac mains, disconnect the power supply cord plug from the ac receptacle.
- The mains plug of the power supply cord or appliance coupler shall remain readily accessible.



Le symbole représentant un éclair avec une flèche à l'intérieur d'un triangle équilatéral est prévu pour prévenir l'utilisateur de la présence d'une tension électrique dangereuse non isolée à l'intérieur de l'appareil. Cette tension est d'un niveau suffisamment élevé pour représenter un risque d'électrocution



Le symbole représentant un point d'exclamation à l'intérieur d'un triangle équilatéral, signale à l'utilisateur la présence d'instructions importantes relatives au fonctionnement et à l'entretien de l'appareil dans cette notice d'installation

1. Lisez ces instructions.
2. Conservez ces instructions.
3. Respecter tous les avertissements.
4. Suivez toutes les instructions.
5. N'utilisez pas l'appareil près de l'eau.
6. Nettoyez uniquement avec chiffon sec.
7. Ne bloquez pas les ouvertures de ventilation. Installer en suivant les instructions du fabricant.
8. Ne pas installer près des sources de chaleur telles que radiateurs, bouches de chaleur, four ou autres appareils (y compris les amplificateurs) produisant de la chaleur.
9. N'annulez pas l'objectif sécuritaire de la fiche polarisée ou de la tige de mise à la terre. Une fiche polarisée possède deux lames avec une plus large que l'autre. Une prise avec mise à la terre possède deux lames et une troisième tige. La lame large ou la troisième tige sont fournis pour votre sécurité. Si la fiche n'entre pas dans votre prise, consultez un électricien pour remplacer la prise obsolète.
10. Protéger le cordon d'alimentation des piétinements ou pincements en particulier près des fiches, des prises de courant et au point de sortie de l'appareil.
11. Utilisez uniquement les accessoires spécifiés par le fabricant.
12. Utilisez uniquement avec un charriot, stand, trépied ou une table spécifiée par le fabricant, ou vendus avec l'appareil.
13. Débranchez l'appareil durant un orage ou lorsqu'il reste inutilisé pendant de longues périodes de temps.
14. Confiez toute réparation à un technicien qualifié. Une réparation est nécessaire lorsque l'appareil a été endommagé de quelque façon que ce soit, comme lorsque le cordon d'alimentation ou la fiche est endommagé, lorsque du liquide a été renversé ou des objets sont tombés à l'intérieur, lorsque l'appareil a été exposé à la pluie ou l'humidité, ne fonctionne pas normalement, ou est tombé.

#### AVERTISSEMENT:

- Pour réduire les risques d'incendie ou de choc électrique, ne pas exposer cet appareil à la pluie ou à l'humidité et ne placez pas d'objets contenant des liquides, tels que des vases, sur l'appareil.
- Pour isoler totalement cet appareil de l'alimentation secteur, débranchez totalement son cordon d'alimentation du réceptacle CA.
- La prise du cordon d'alimentation ou du prolongateur, si vous en utilisez un comme dispositif de débranchement, doit rester facilement accessible

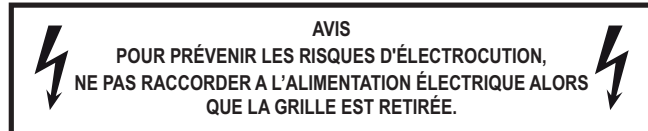
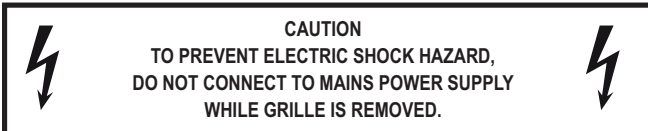

## Table of Contents

Cover .....	a	Contrôle de la Couleur de la Lampe .....	5
Important Safety Instructions - English / Français .....	i	Fondu / Fondu Multicolore .....	5
EMC Declaration - English / Français.....	ii	Couleur Son à Lumière .....	5
Table of Contents.....	ii	Montage .....	6
LP-LED2M .....	1	Utilisation de Plusieurs LP-LEDs .....	6
Function Control & Stand-Alone Operation.....	1	LP-LED2M 1, 2 / 3, 4 Commutateur .....	6
Bluetooth™ Smart Device .....	2	Consommation d'Énergie.....	6
Brightness Control.....	2	Indicateurs d'État de la Batterie .....	6
Lamp Color Control .....	2	Indicateur de Charge.....	6
Fade / Multicolor Fade .....	2	Chargement du LP-LED2M.....	6
Color Sound to Light .....	2	Contrôleurs LP-C12 et LP-C4 de Yorkville Sound .....	6
Mounting .....	2	Contrôleur d'Éclairage LP-608 de Yorkville Sound .....	7
Using Multiple LP-LEDs .....	3	Specifications - English / Français.....	8
LP-LED2M 1,2/3,4 Switch .....	3	Diagram - Audio In / Entrée Audio .....	8
Power Consumption.....	3	Diagram - Stand Alone / Utilisation Autonome .....	9
Battery Status Indicators .....	3	Diagram - Controller / Contrôleur .....	9
Charging Indicator .....	3	DMX Modes - English.....	10
Charging the LP-LED2M .....	3	DMX Modes - Français.....	12
Yorkville sound LP-C12 and LP-C4 Controllers .....	3	Overhead Truss - English / Français .....	14
Yorkville Sound LP-608 Lighting Controller .....	3	Tripod Mount - English / Français.....	15
LP-LED2M .....	4	Convenience Receptacle - English.....	16
Contrôle de Fonction et Fonctionnement Autonome .....	4	Convenience Receptacle - Français.....	17
Dispositif Intelligent Bluetooth™ .....	5	Warranty - English / Français .....	18
Contrôle de Luminosité .....	5	Rear Page .....	19

This equipment has been tested and found to comply with the limits for a Class B digital device, pursuant to part 15 of the FCC Rules. These limits are designed to provide reasonable protection against harmful interference in a residential installation. This equipment generates, uses and can radiate radio frequency energy, and if not installed and used in accordance with the instructions, may cause harmful interference to radio communications. However, there is no guarantee that interference will not occur in a particular installation. If this equipment does cause harmful interference to radio or television reception, which can be determined by turning the equipment off and on, the user is encouraged to try to correct the interference by one or more of the following measures:

- Reorient or relocate the receiving antenna.
- Increase the separation between the equipment and receiver.

- Connect the equipment into an outlet on a circuit different from that to which the receiver is connected.
- Consult the dealer or an experienced radio/TV technician for help.

CAUTION: Changes or modifications not expressly approved by the party responsible for compliance could void the user's authority to operate the equipment.

This device complies with Industry Canada licence-exempt RSS standard(s).

Operation is subject to the following two conditions: (1) This device may not cause interference,

(2) This device must accept any interference, including interference that may cause undesired operation of the device.

Cet équipement a été testé et déclaré conforme aux limites d'un appareil numérique de classe B, conformément à la partie 15 des règles de la FCC. Ces limites sont conçues pour fournir une protection raisonnable contre les interférences nuisibles dans une installation résidentielle. Cet équipement génère, utilise et peut émettre de l'énergie de radiofréquence et, s'il n'est pas installé et utilisé conformément aux instructions, peut causer des interférences nuisibles aux communications radio. Cependant, il n'y a aucune garantie que des interférences ne se produiront pas dans une installation particulière. Si cet équipement cause des interférences nuisibles à la réception radio ou télévision, ce qui peut être déterminé en éteignant et en rallumant l'équipement, l'utilisateur est encouragé à essayer de corriger l'interférence par une ou plusieurs des mesures suivantes :

- Réorientez ou déplacez l'antenne de réception.

- Augmenter la distance entre l'équipement et le récepteur.
- Branchez l'équipement dans une prise sur un circuit différent de celui auquel le récepteur est connecté.
- Consultez le revendeur ou un technicien radio/TV expérimenté pour obtenir de l'aide.

ATTENTION : Les changements ou modifications non expressément approuvés par la partie responsable de la conformité peuvent annuler l'autorité de l'utilisateur à faire fonctionner l'équipement.

Cet instrument est conforme aux normes RSS d'Industrie Canada exemptes de licence.

Le fonctionnement est soumis aux deux conditions suivantes : (1) Cet appareil ne peut pas causer d'interférence, (2) Cet appareil doit accepter toute interférence, y compris les interférences qui peuvent causer un fonctionnement indésirable de l'appareil.

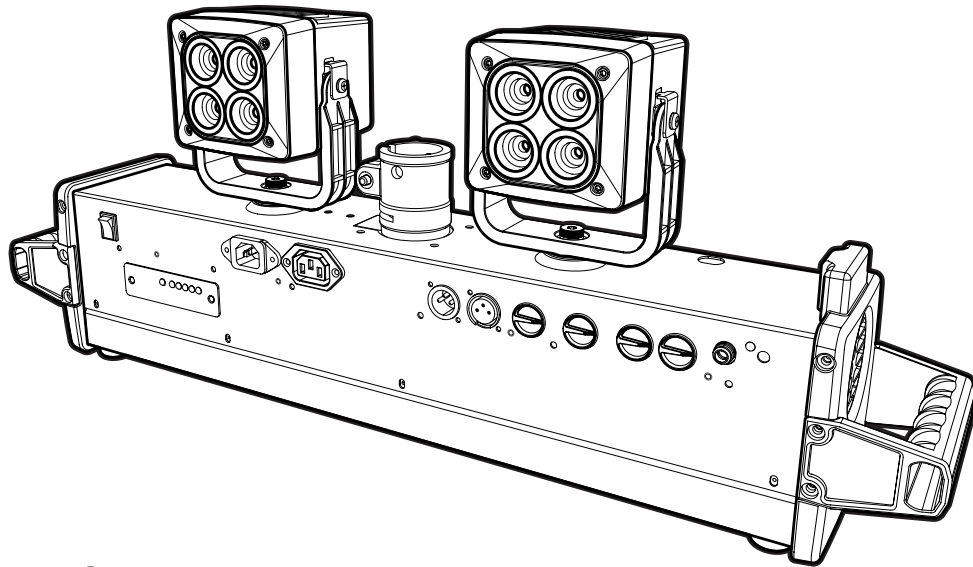

**LP-LED2M**

The Yorkville Sound LP-LED2M is a compact and dual powered (battery and AC) lighting system. The LP-LED2M uses 2 lighting fixtures, called pods, mounted on a stand-mountable bar/controller. The bar houses the user controls, the connectors for a separate controller, the power supply, the battery and internal charger, and mounting options. Each light pod uses 4 very high-power multi-die LED emitters that comprise of a red, a green, a blue and a white die. The addition of the white die provides a much more complete light spectrum; more accurate color rendering of the objects and/or people illuminated.

The light output of each pod is roughly equivalent to 300-watt bulbs with gels. At a distance of 6 feet, the light beam has a diameter of 3 feet. The diameter of the light at 12 feet is 5 feet. The light is mixed in the lens so that the mixed light color is visible when looking at the lens. Each pod may be adjusted in 2 axes.

**The LP-LED Bars may be used in several ways:**

1. Stand alone, no separate controller is required
2. Linked to other LP-LED Bars with one as master
3. With a Yorkville Lighting Controller. The Yorkville Sound LP-C12 and LP-C4 controllers allow for more functionality than the LP-LED Bars on their own. The older Yorkville Sound LP-608 can also be used but has limited functionality (see more detailed description below).



*When a Yorkville Sound Color Controller is used, the controls on the LP-LED Bars become inactive except for the Brightness Control.*

4. With a DMX™ Controller. The DMX™ signals pass through internal integrated DMX™ processing via a 3-pin standard XLR. Five separate modes are available with DMX512 addressing standard protocol.
5. Bluetooth Smart™ device. Using our dedicated Android and iOS apps via any Bluetooth Smart™ enabled device. Effects and full manual RGBW color controls are available, along with extended Bluetooth™ effects such as strobe.

**Function Control & Stand-Alone Operation**

The Function Control allows you to set the basic operation of the LP-LED Bars. It allows you to power the unit on, off, choose Bluetooth™ operation or set a manual setting. When an LP-LED Bar is operated by itself (standalone) there are a number of modes which are set by the Function control:

- ALL ON Lamp Color control (5 identical positions)
- Bluetooth™ operation 4 separate settings (A, B, C, D)
- Chase (5 speeds)
- Single Color fade (6 speeds)
- Multi Color fade (4 speeds)
- Audio effects via internal microphone (4) or via ¼-inch jack, triggering (4) (inserting a jack bypasses the internal microphone)

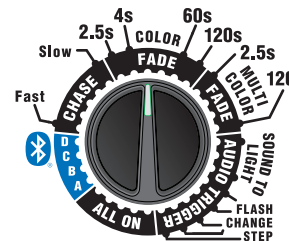



**Bluetooth™ Smart Device**

You must install the Yorkville LP Control App on your smart device prior to use. The App is available on the Apple App Store and the Google Play Store.

The Bluetooth™ app may change and this description may not reflect the particular version the user has. There also may be additional features and the details that may change. The number of bars connected may change along with a number of factors such as: the digital device (phone or tablet), the software version in the bar / Bluetooth™ receiver and the amount of Bluetooth™ traffic in the vicinity.

To connect to a light bar, simply open the dedicated app and tap on the “Add Bar” button at the top of the screen. It will prompt you to enter a 4-digit pin code - if a bar is currently unsecured, any desired pin code can be entered. Security pin codes are cleared when the light bar is powered off, or can be removed from the app. You can connect up to 4 bars at once.

Once at least one bar has been connected, “help” and “connected devices” buttons will appear beside the “Add Bar Button,” along with: channel selection, individual head controllers, effects selection, and scene selection.

**Channel Selection**

Four channels are available, labeled A, B, C and D. These correspond with the channel each light bar has been set to on the back of the bar. Any bar set to the currently selected channel will follow given commands. For example, if two bars are connected and set to channel A, changing the first head color to red will cause the first heads on specifically those two light bars to become red.

**Individual Head Controls**

The controls will appear as a color knob, an intensity slider, and a manual RGBW assignment button. Rotating the knob will cycle through the corresponding wheel colors, adjusting the intensity will affect the brightness level, and pressing the RGBW button will allow for manual RGBW color assignments.

**Effects Selection**

Eight effects are available. The first seven correspond with the effects on the light bar, while the eighth is an additional strobe effect. Individual head controls are disabled for that channel and scene until the effect is switched off.

**Scene Selection**

Each scene will retain the configured head controls or effect for all 4 channels. 10 scenes are available, and are automatically saved to device storage.

**Brightness Control**

The brightness of all pods vary from a minimum to a maximum with 32 positions. This control varies the brightness of all pods from any function position or any control source.



*Note: The maximum brightness controlled by DMX or the Bluetooth™ app will depend on the manual brightness setting on actual light bar.*

**Lamp Color Control**

If using the Lamp Color control, any pod can be turned off by setting the Color control to the off position. There are 31 colors and color choices which begin with red, followed by blue, white, amber yellow and finally green. There are also several choices of color temperature for white.

**Fade / Multicolor Fade**

The color fade speeds are fairly slow and are intended for gradually changing the lighting for a mood effect, chase speeds are faster and are also multi-color.

**Color Sound to Light**

The LP-LED Bars have sophisticated audio to light (color organ) circuitry. The automatic level circuitry allows it to be used with signals from weak line levels up to strong loudspeaker levels. The voltage range on the ¼-inch phone jack is 50mV to 100V. The LP-LED Bars has an internal microphone with automatic sensitivity. The microphone triggers the same sophisticated audio to light (color organ) circuitry as is used in the audio input jack.



*Note: the microphone is active unless a ¼-inch phone jack is inserted to the audio input.*

**Mounting**

For mounting on a standard loudspeaker stand please refer to the diagram “LP-LED Overhead Truss Mounting Instructions for Tripod Speaker Stand.” The stand adapter has a removable pin to allow multiple light bars per stand.

For overhead truss mounting please refer to the diagram “LP-LED Overhead Truss Mounting Instructions.” As shown in the diagram you must use a safety cable to protect people and equipment in case the primary





mounting hardware fails. This is unlikely to happen if the C-clamps are properly connected to the truss system but the addition of the safety cable is still a requirement. Improper installation can result in bodily injury or death. If you are not qualified to attempt the overhead installation get help from a professional structural rigger.

### Using Multiple LP-LEDs

The Yorkville proprietary protocol connections and the DMX connections both allow for daisy chaining. If one bar is used as a master to control other bars the Yorkville Protocol connections should be used to daisy chain from the master. A unit under Bluetooth™ control will output signals on the Yorkville Protocol jacks to allow daisy chaining that mimics the bar under Bluetooth™ control.

### LP-LED2M 1,2/3,4 Switch

The LP-LED2M has 2 light pods but the Yorkville lighting controllers such as the LP-C4 or LP-C12 use a 4-channel signal. The 1,2/3,4 switch selects which 2 of the 4 channels the bar responds to.

### Power Consumption

The advantage for using LED versus conventional incandescent lighting is two-fold, not only does the unit give off less heat but also consumes less than 5-20% of the energy. This eliminates the need for separate AC power circuits just to run the lights!

Power consumption is rated under 200 watts which depends on the color choice and intensity. The light pods and the base are fan cooled. The AC connector will mate with a standard IEC cable or with a special locking cable (sold separately). Line voltage can be anywhere from 100 to 240 volts AC enabling you to use the LP-LED Bars practically anywhere!

### Battery Status Indicators

The LP-LED2M has a series of 5 LEDs, 3 green, a yellow and a red to indicate the approximate charge level. The single status LED will illuminated green if there is greater than 90% charge in the battery and red LED only will indicate that the battery is critically low (less than 10% remaining) and needs immediate charging. The indicators will be engaged only when the power switch is turned on.

*The indicators will be engaged only when the power switch is turned on.*

### Charging Indicator

Whenever AC is connected to the unit, the charging indicator will be turned on. If it is green, the unit is fully charged. If it is red, the unit is in the process of charging.

### Charging the LP-LED2M

To charge the LP-LED2M, plug it into an AC power source using the included power cord. The charging indicator LED is the best indication of the charging status; even if all of the battery status LEDs are lit, there is still possibly some additional charging time required. The LP-LED2M can be safely left connected to AC power for charging indefinitely. It will intelligently control its own charging regime when plugged in long-term.

*Note: The battery charge rate will drop to 1/8th when the unit is between the temperatures of 0°C-10°C (32°F-50°F), and also 35°C-45°C (95°C-113°C). Charging will be suspended when the unit is below 0°C (32°F) or above 45°C (113°F).*

*If the LP-LED2M is going to be stored unused for a long period of time (greater than 6 months) it is advisable to periodically plug it in to charge up the battery.*

If the LP-LED2M has been stored for a long period of time unused and it has not been maintained, it is advisable to connect the charger and leave it plugged in for approximately 24 hours.

### Yorkville sound LP-C12 and LP-C4 Controllers

The LP series controllers provide an easy way to control LP-series lights. The LP-C4 is a simple controller intended for foot controlled applications and small applications. The LP-C12 provides extensive effects, effects patch and scene controls in an especially easy to use format. The use of LP-series controllers also are the easiest way to synchronize effects between bars. The LP-C12 patch allows some pods to be under scene control while other pods are running effects.

### Yorkville Sound LP-608 Lighting Controller

When operating with the Yorkville Sound LP-608 lighting controllers the color controls on the LP-LED Bars remain active. The Color control can be used to select the color of each pod or if the Color control is set to off then the LP-Controller's intensity control becomes the color control (including off) but the intensity is not controllable.

*Note: Operation with the legacy LP-608 controller will require a 'gender reversing' adapter in line with the XLR cable. This was done to prevent accidental connection to a DMX™ controller possibly causing damage.*



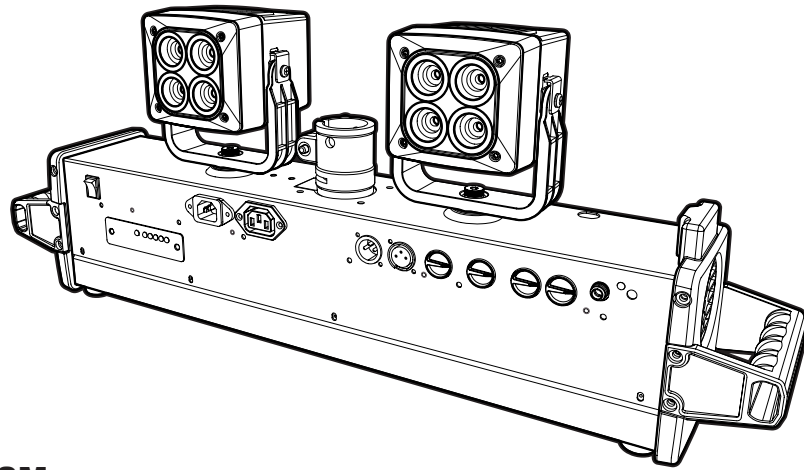

**LP-LED2M**

Le LP-LED2M de Yorkville Sound est un système d'éclairage compact et à double alimentation (batterie et CA). Le LP-LED2M utilise deux appareils d'éclairage, appelés pods, fixés sur une barre/contrôleur pouvant être montée sur support. La barre contient les commandes utilisateur, les connecteurs pour un contrôleur séparé, l'alimentation, la batterie et le chargeur interne, ainsi que les options de montage. Chaque module d'éclairage utilise 4 émetteurs DEL multi-pièces de très haute puissance, comprenant une puce rouge, une verte, une bleue et une blanche. L'ajout de la matrice blanche permet d'obtenir un spectre lumineux beaucoup plus complet et un rendu des couleurs plus précis des objets et/ou des personnes éclairés.

Le rendement lumineux de chaque pod est à peu près équivalent à celui d'ampoules de 300 watts avec gels. À une distance de 6 pieds, le faisceau lumineux a un diamètre de 3 pieds. Le diamètre de la lumière à 12 pieds est de 5 pieds. La lumière est mélangée dans la lentille de sorte que la couleur de la lumière mélangée est visible en regardant la lentille. Chaque pod peut être réglé sur 2 axes.

**Les Barres LP-LED Peuvent Être Utilisées de Plusieurs Façons:**

1. Autonome, aucun contrôleur séparé n'est requis
2. Relié à d'autres barres LP-LED avec l'une d'entre elles comme barre maîtresse.
3. Avec un contrôleur d'éclairage Yorkville. Les contrôleurs LP-C12 et LP-C4 de Yorkville Sound offrent plus de fonctionnalités que les barres LP-LED seules. L'ancien contrôleur LP-608 de Yorkville Sound peut également être utilisé mais ses fonctionnalités sont limitées (voir la description plus détaillée ci-dessous).

*Lorsqu'un contrôleur de couleur Yorkville Sound est utilisé, les commandes des barres LP-LED deviennent inactives, à l'exception de la commande de luminosité.*



4. Avec un contrôleur DMX™. Les signaux DMX™ passent par un traitement DMX™ intégré interne via un connecteur XLR standard à 3 broches. Cinq modes distincts sont disponibles avec le protocole standard d'adressage DMX512.
5. Appareil Bluetooth Smart™. En utilisant nos applications Android et iOS dédiées via tout appareil compatible Bluetooth Smart™, des effets et des contrôles manuels complets des couleurs RGBW sont disponibles, ainsi que des effets Bluetooth™ étendus tels que le stroboscope.

**Contrôle de Fonction et Fonctionnement Autonome**

Le contrôle de fonction vous permet de régler le fonctionnement de base des barres LP-LED. Il vous permet d'allumer et d'éteindre l'appareil, de choisir le fonctionnement Bluetooth™ ou de définir un réglage manuel. Lorsqu'une barre LP-LED fonctionne seule (autonome), il existe un certain nombre de modes qui sont définis par le contrôle de fonction:



- ALL ON Contrôle de la couleur de la lampe (5 positions identiques)
- Fonctionnement Bluetooth™ 4 réglages distincts (A, B, C, D)
- Chase (5 vitesses)
- Fondu couleur unique (6 vitesses)
- Décoloration multicolore (4 vitesses)
- Effets audio via le microphone interne (4) ou via un connecteur jack ¼ pouce, déclenchement (4) (l'insertion d'un connecteur jack contourne le microphone interne).

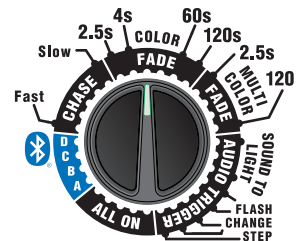



### Dispositif Intelligent Bluetooth™

Vous devez installer l'application Yorkville LP Control sur votre appareil intelligent avant de l'utiliser. L'appli est disponible sur l'App Store d'Apple et sur le Google Play Store.

L'appli Bluetooth™ peut changer et cette description peut ne pas refléter la version particulière dont dispose l'utilisateur. Il peut également y avoir des fonctionnalités supplémentaires et les détails peuvent changer. Le nombre de barres connectées peut changer en même temps qu'un certain nombre de facteurs tels que: le dispositif numérique (téléphone ou tablette), la version du logiciel dans la barre / le récepteur Bluetooth™ et la quantité de trafic Bluetooth™ à proximité.

Pour se connecter à une barre lumineuse, il suffit d'ouvrir l'appli dédiée et de taper sur le bouton «Add Bar» à l'écran. Il vous sera demandé de saisir un code pin à 4 chiffres - si une barre est actuellement non sécurisée, n'importe quel code pin souhaité peut être saisi. Les codes PIN de sécurité sont effacés lorsque la barre lumineuse est mise hors tension, ou peuvent être supprimés de l'application. Vous pouvez connecter jusqu'à 4 barres à la fois.

Une fois qu'au moins une barre a été connectée, les boutons « help » et « connected devices » apparaissent à côté du bouton «Add Bar», ainsi que la sélection des canaux, les contrôleurs de tête individuels, la sélection des effets et la sélection des scènes.

### Sélection des Canaux

Quatre canaux sont disponibles, dénommés A, B, C et D. Ils correspondent au canal sur lequel chaque barre lumineuse a été réglée à l'arrière de la barre. Toute barre réglée sur le canal actuellement sélectionné suivra les commandes données. Par exemple, si deux barres sont connectées et réglées sur le canal A, le fait de changer la couleur de la première tête en rouge fera en sorte que les premières têtes de ces deux barres lumineuses deviennent rouges.

### Commandes Individuelles de Têtes

Les commandes apparaissent sous la forme d'un bouton de couleur, d'un curseur d'intensité et d'un bouton d'affectation manuelle RGBW. La rotation du bouton permet de faire défiler les couleurs de la roue correspondante, le réglage de l'intensité affecte le niveau de luminosité et l'appui sur le bouton RGBW permet d'assigner manuellement les couleurs RGBW.

### Sélection des Effets

Huit effets sont disponibles. Les sept premiers correspondent aux effets de la barre lumineuse, tandis que le huitième est un effet stroboscopique supplémentaire. Les commandes de tête individuelles sont désactivées pour ce canal et cette scène jusqu'à ce que l'effet soit désactivé.

### Sélection de la Scène

Chaque scène conserve les commandes de tête ou les effets configurés pour les 4 canaux. 10 scènes sont disponibles, et sont automatiquement sauvegardées dans le stockage du dispositif.

### Contrôle de Luminosité

La luminosité de toutes les pods varie de minimum à maximum avec 32 positions. Cette commande permet de faire varier la luminosité de tous les pods à partir de n'importe quelle position de fonction ou de n'importe quelle source de commande.



*Remarque: la luminosité maximale contrôlée par DMX ou l'appli Bluetooth™ dépendra du réglage manuel de la luminosité sur la barre lumineuse elle-même.*

### Contrôle de la Couleur de la Lampe

Si vous utilisez le contrôle de la couleur de la lampe, n'importe quel pod peut être éteint en mettant le contrôle de la couleur sur la position off. Il y a 31 couleurs et choix de couleurs qui commencent par le rouge, suivi du bleu, du blanc, du jaune ambré et enfin du vert. Il existe également plusieurs choix de température de couleur pour le blanc.

### Fondu / Fondu Multicolore

Les vitesses de fondu des couleurs sont assez lentes et sont indiquées pour changer progressivement l'éclairage pour un effet d'ambiance, les vitesses de chase sont plus rapides et sont également multicolores.

### Couleur Son à Lumière

Les barres LP-LED sont munies d'un circuit sophistiqué de conversion de l'audio en lumière (color organ). Le circuit à niveau automatique lui permet d'être utilisé avec des signaux allant de faibles niveaux de ligne jusqu'à de forts niveaux de haut-parleurs. La plage de tension sur la prise jack de ¼ pouce est de 50mV à 100V. La barre LP-LED est équipée d'un microphone interne à sensibilité automatique. Le microphone déclenche le même circuit sophistiqué d'audio à lumière (color organ) que celui utilisé dans la prise d'entrée audio.

*Remarque: le microphone est actif sauf si une prise ¼ pouce est insérée dans l'entrée audio.*







### Montage

Pour le montage sur un pied d'enceinte standard, veuillez vous reporter au schéma «Instructions de montage sur treillis aérien LP-LED pour pied d'enceinte trépied». L'adaptateur de support a une broche amovible pour permettre plusieurs barres lumineuses par support.

Pour le montage sur treillis aérien, veuillez vous reporter au schéma "Instructions de montage sur treillis aérien LP-LED". Comme indiqué sur le schéma, vous devez utiliser un câble de sécurité pour protéger les personnes et l'équipement en cas de défaillance du matériel de montage principal. Il est peu probable que cela se produise si les pinces en C sont correctement connectées au système de ferme, mais l'ajout du câble de sécurité est toujours une exigence. Une installation incorrecte peut entraîner des blessures corporelles ou la mort. Si vous n'êtes pas qualifié pour tenter l'installation en hauteur, demandez l'aide d'un gréeur structurel professionnel.

### Utilisation de Plusieurs LP-LEDs

Les connexions du protocole propriétaire de Yorkville et les connexions DMX permettent toutes deux la connexion en guirlande. Si une barre est utilisée comme barre maîtresse pour contrôler d'autres barres, les connexions du protocole Yorkville doivent être utilisées pour la connexion en guirlande à partir de la barre maîtresse. Une unité sous contrôle Bluetooth™ émettra des signaux sur les prises du protocole Yorkville pour permettre une connexion en guirlande qui imite la barre sous contrôle Bluetooth™.

### LP-LED2M 1, 2 / 3, 4 Commutateur

Le LP-LED2M a 2 pods de lumière mais les contrôleurs d'éclairage Yorkville tels que le LP-C4 ou le LP-C12 utilisent un signal à 4 canaux. Le commutateur 1,2/3,4 sélectionne les 2 des 4 canaux auxquels la barre répond.

### Consommation d'Énergie

L'avantage d'utiliser des DEL par rapport à l'éclairage incandescent classique est double: non seulement l'appareil dégage moins de chaleur, mais il consomme également moins de 5 à 20 % de l'énergie. Il n'est donc pas nécessaire d'avoir des circuits d'alimentation CA séparés pour faire fonctionner les lumières!

La consommation d'énergie est inférieure à 200 watts, ce qui dépend du choix de la couleur et de l'intensité. Les modules d'éclairage et la base sont refroidis par ventilateur. Le connecteur CA s'adapte à un câble IEC standard ou à un câble de verrouillage spécial (vendu séparément). La tension du secteur peut aller de 100 à 240 volts CA, ce qui vous permet d'utiliser les barres LP-LED pratiquement n'importe où!

### Indicateurs d'État de la Batterie

Le LP-LED2M dispose d'une série de 5 LED, 3 vertes, une jaune et une rouge pour indiquer le niveau de charge approximatif. La LED d'état unique s'allumera en vert s'il y a plus de 90 % de charge dans la batterie et la LED rouge uniquement indiquera que la batterie est extrêmement faible (moins de 10 % restants) et nécessite une charge immédiate. Les indicateurs ne s'allumeront que lorsque l'interrupteur d'alimentation est allumé.



*Les indicateurs ne sont activés que lorsque l'interrupteur d'alimentation est mis sous tension.*

### Indicateur de Charge

Lorsque le courant alternatif est connecté à l'appareil, le témoin de charge s'allume. S'il est vert, l'appareil est entièrement chargé. S'il est rouge, l'appareil est en cours de chargement.

### Chargement du LP-LED2M

Pour charger le LP-LED2M, branchez-le sur une source d'alimentation CA à l'aide du cordon d'alimentation fourni. Le voyant de charge est la meilleure indication de l'état de charge ; même si tous les voyants d'état de la batterie sont allumés, il est possible qu'un temps de charge supplémentaire soit nécessaire. Le LP-LED2M peut être laissé branché en toute sécurité sur le secteur pour se recharger indéfiniment. Il contrôle intelligemment son propre régime de charge lorsqu'il est branché à long terme.



*Remarque: Le taux de charge de la batterie chute à 1/8e lorsque l'appareil se trouve entre les températures de 0°C-10°C (32°F-50°F), et aussi 35°C-45°C (95°C-113°C). La charge est interrompue lorsque l'appareil est en dessous de 0°C (32°F) ou au-dessus de 45°C (113°F).*

*Si le LP-LED2M est stocké sans être utilisé pendant une longue période (plus de 6 mois), il est recommandé de le brancher périodiquement pour recharger la batterie.*

Si le LP-LED2M a été stocké pendant une longue période sans être utilisé et s'il n'a pas été entretenu, il est recommandé de brancher le chargeur et de le laisser branché pendant environ 24 heures.

### Contrôleurs LP-C12 et LP-C4 de Yorkville Sound

Les contrôleurs de la série LP offrent un moyen facile de contrôler les lumières de la série LP. Le LP-C4 est un contrôleur simple conçu pour les applications commandées au pied et les petites applications. Le LP-C12



offre des effets poussés, des patches d'effets et des commandes de scènes dans un format particulièrement simple à utiliser. L'utilisation des contrôleurs de la série LP constitue également le moyen le plus simple de synchroniser les effets entre les barres. Le patch du LP-C12 permet à certains pods d'être sous contrôle de scène tandis que d'autres pods exécutent des effets.

**Contrôleur d'Éclairage LP-608 de Yorkville Sound**

Lorsque vous utilisez les contrôleurs d'éclairage LP-608 de Yorkville Sound, les commandes de couleur sur les barres LP-LED restent actives. La commande de couleur peut être utilisée pour sélectionner la couleur de chaque pod ou, si la commande de couleur est désactivée, la commande d'intensité du contrôleur LP devient la commande de couleur (y compris désactivée), mais l'intensité n'est pas contrôlable.



*Remarque: le fonctionnement avec l'ancien contrôleur LP-608 nécessitera un adaptateur « d'inversion de genre » en ligne avec le câble XLR. Cette mesure a été prise pour empêcher une connexion accidentelle à un contrôleur DMX™, ce qui pourrait causer des dommages.*

Specifications	
<b>Max AC Input Voltage</b>	100-240VAC 50/60 Hz
<b>Power Consumption LEDs</b>	14 watts per LED (4 LEDs, 56 watts per pod)
<b>Power Consumption</b>	200VA, 1.7A @ 120VAC Nominal
<b>Stand Mount Size</b>	1 3/8 inch Round
<b>Controller Cable</b>	Yorkville: Standard Shielded 3-pin XLR Cable
<b>Other</b>	DMX: Standard Shielded 3-pin XLR Cable
<b>Dimensions (LWH)</b>	27 x 4.8 x 11.1 inches (68.6 x 12.25 x 28.2 cm)

Spécifications	
Tension CA d'entrée Maximum	100-240VCA 50/60 Hz
Consommation de Puissance des DEL	14 watts par DEL, 4 DEL par unité, 56 watts total
Consommation de Puissance des DEL	200VA, 1.7A @ 120VAC Nominal
Taille montage sur support	1 pouce 3/8, Rond
Câble de raccordement pour contrôleur	Câble Blindé Standard avec prise XLR 3 tiges
Autre	Câble XLR 3 broches blindé standard
Dimensions (LPH)	27 x 4.8 x 11.1 pouce (68.6 x 12.25 x 28.2 cm)
Poids	22.5 lbs (10.2 kg)

*Spécifications sujettes à changement sans préavis*

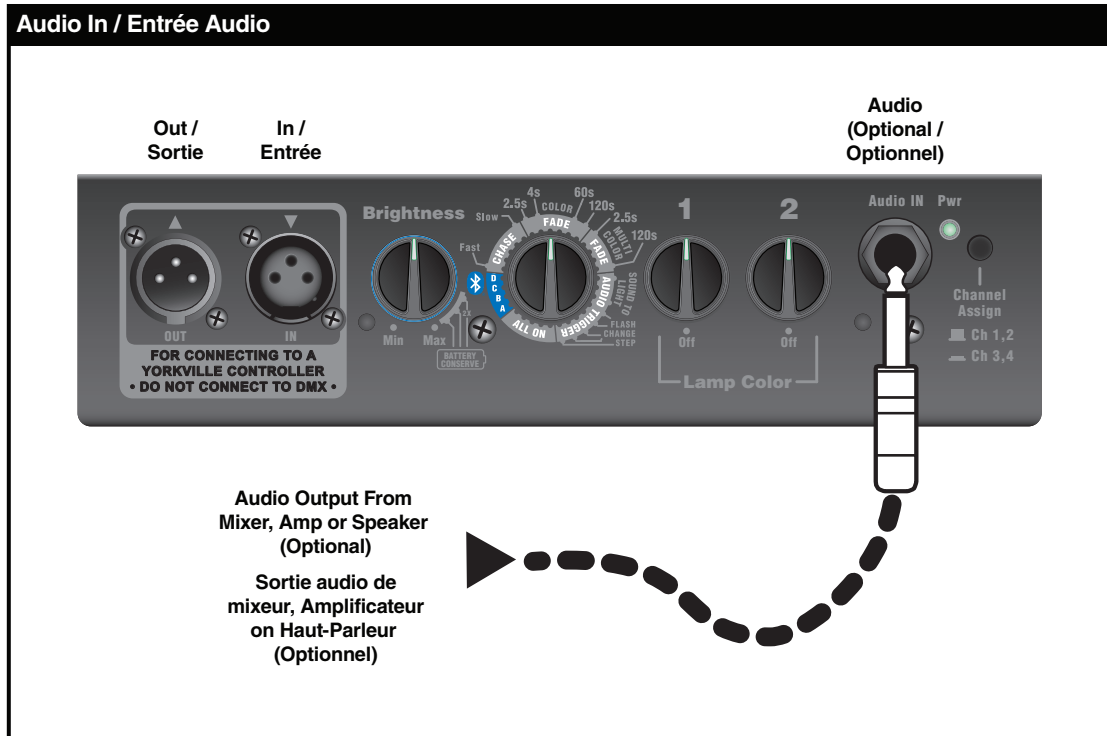

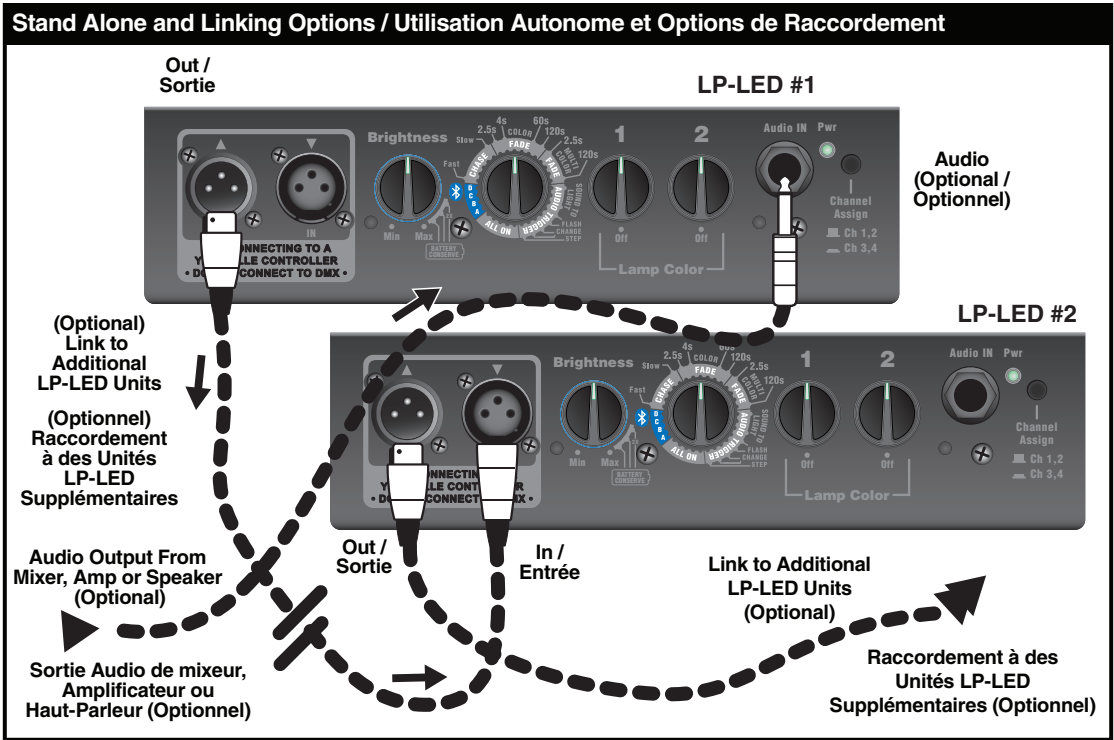
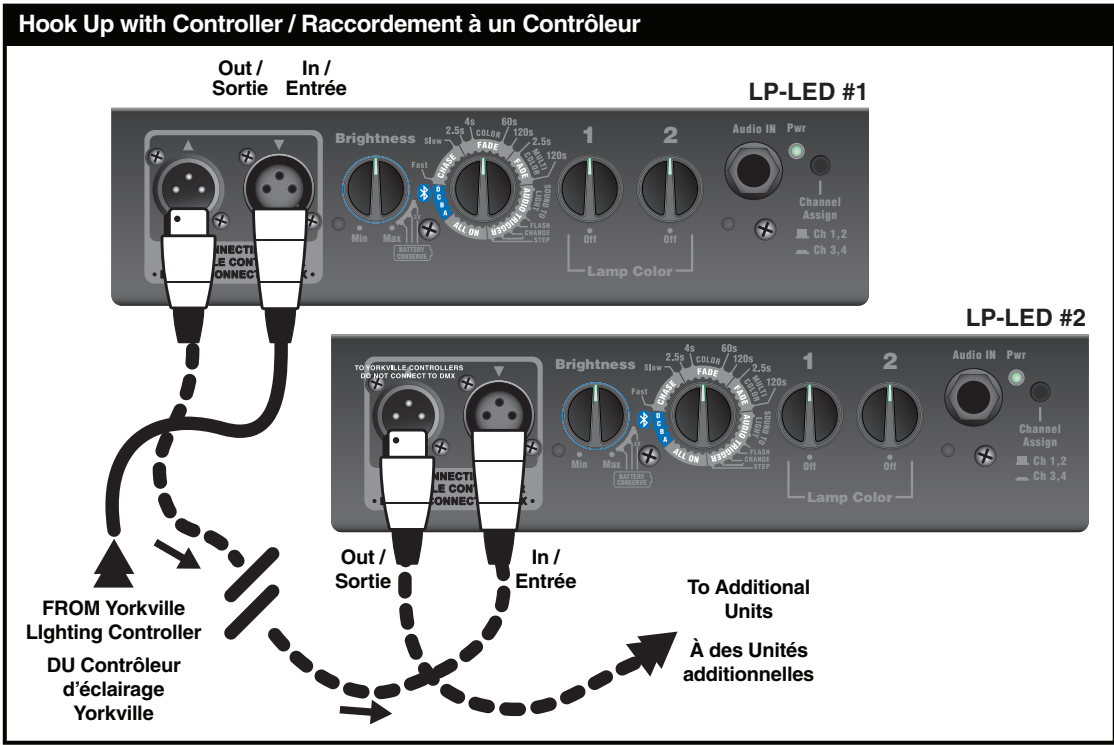

## DMX™ Modes for the LP-LED Bars

Set unit to off position to in order to access DMX. Specific operating instructions for the DMX™ modes are available in the specific DMX™ controller operation manual. For specific LP-LED Bar DMX™ modes see addendum at the end of the manual.

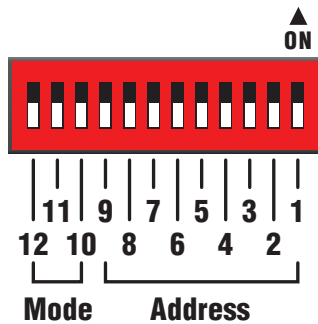

### Mode 1 - 4 DMX™ Channels ALL Dip switches OFF)

- CH 1 – Intensity of Pod 1
- CH 2 – Intensity of Pod 2
- CH 3 – Intensity of Pod 3
- CH 4 – Intensity of Pod 4

*\*Note: The user must change the color on the Light Bar itself, and will not have control of it in this mode. Additionally, if the user needs MAXIMUM INTENSITY, the Brightness MUST be set to MAXIMUM on the Lightbar itself.*

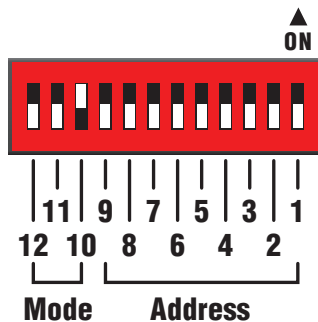

### Mode 2 - 8 DMX™ Channels dip switch #10 set to ON)

- CH 1 – Intensity of Pod 1
- CH 2 – Colour for Pod 1
- CH 3 – Intensity of Pod 2
- CH 4 – Colour of Pod 2
- CH 5 – Intensity of Pod 3
- CH 6 – Colour of Pod 3
- CH 7 – Intensity of Pod 4
- CH 8 – Colour of Pod 4

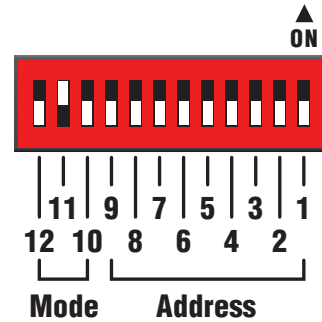

### Mode 3 - 20 DMX™ Channels Dip switch #11 set to ON)

- CH 1 – Red for Pod 1
- CH 2 – Green for Pod 1
- CH 3 – Blue for Pod 1
- CH 4 – White for Pod 1
- CH 5 – Intensity for Pod 1
- CH 6 – Red for Pod 2
- CH 7 – Green for Pod 2
- CH 8 – Blue for Pod 2
- CH 9 – White for Pod 2
- CH 10 – Intensity for Pod 2
- CH 11 – Red for Pod 3
- CH 12 – Green for Pod 3
- CH 13 – Blue for Pod 3
- CH 14 – White for Pod 3
- CH 15 – Intensity for Pod 3
- CH 16 – Red for Pod 4
- CH 17 – Green for Pod 4
- CH 18 – Blue for Pod 4
- CH 19 – White for Pod 4
- CH 20 – Intensity for Pod 4

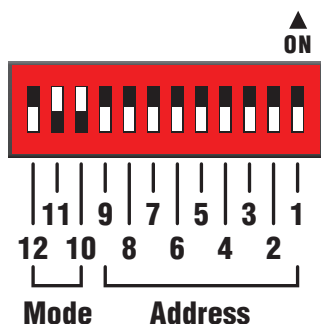

## Mode 4 - 32 DMX™ Channels Dip Switch #10 and #11 set to ON)

- CH 1 – Red for Pod 1
- CH 2 – Green for Pod 1
- CH 3 – Blue for Pod 1
- CH 4 – White for Pod 1
- CH 5 – Intensity for Pod 1
- CH 6 – Strobe Speed for Pod 1
- CH 7 – Strobe Intensity/Brightness for Pod 1
- CH 8 – Sync (Master)
- CH 9 – Red for Pod 2
- CH 10 – Green for Pod 2
- CH 11 – Blue for Pod 2
- CH 12 – White for Pod 2
- CH 13 – Intensity for Pod 2
- CH 14 – Strobe Speed for Pod 2
- CH 15 – Strobe Intensity/Brightness for Pod 2
- CH 16 – Sync to Master CH 8
- CH 17 – Red for Pod 3
- CH 18 – Green for Pod 3
- CH 19 – Blue for Pod 3
- CH 20 – White for Pod 3
- CH 21 – Intensity for Pod 3
- CH 22 – Strobe Speed for Pod 3
- CH 23 – Strobe Intensity/Brightness for Pod 3
- CH 24 – Sync to Master CH 8
- CH 25 – Red for Pod 4
- CH 26 – Green for Pod 4
- CH 27 – Blue for Pod 4
- CH 28 – White for Pod 4
- CH 29 – Intensity for Pod 4
- CH 30 – Strobe Speed for Pod 4
- CH 31 – Strobe Intensity / Brightness for Pod 4
- CH 32 – Sync to Master CH 8

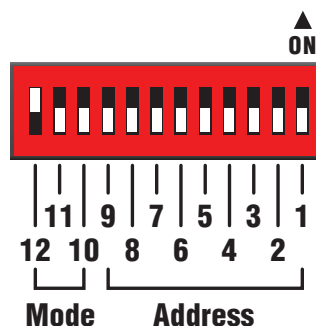

## Mode 5 - 16 DMX Channels Dip Switch 12 Up from the Right Only)

- CH 1 – Chase Effect
- CH 2 – Colour Fade Effect
- CH 3 – Mixed Colour Fade Effect
- CH 4 – Audio Modulated Sound Active  
(3 Band Slow or 4 Band Fast)
- CH 5 – Flash All Sound Active
- CH 6 – Flash Pairs Sound Active
- CH 7 – Audio Chase Sound Active
- CH 8 – Audio Modulated Sound Active  
(3 Band Slow or 4 Band Fast)
- CH 9 – Intensity of Pod 1
- CH 10 – Colour of Pod 1
- CH 11 – Intensity of Pod 2
- CH 12 – Colour of Pod 2
- CH 13 – Intensity of Pod 3
- CH 14 – Colour of Pod 3
- CH 15 – Intensity of Pod 4
- CH 16 – Colour of Pod 4

## Modes DMX™ Pour Les Barres LP-LED

Mettez l'appareil en position off pour accéder au DMX. Des instructions d'utilisation spécifiques pour les modes DMX™ sont disponibles dans le manuel d'utilisation spécifique du contrôleur DMX™ DMX™. Pour les modes LP-LED/X/M Bar DMX™ spécifiques, voir l'additif à la fin du manuel.

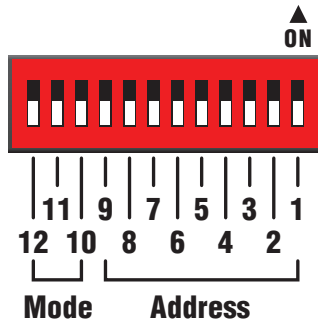

### Mode 1 - 4 Canaux DMX™ Tous Les Commutateurs «Dip» En Position OFF

- C 1 – Intensité du Pod 1
- C 2 – Intensité du Pod 2
- C 3 – Intensité du Pod 3
- C 4 – Intensité du Pod 4

*\* Remarque: L'utilisateur doit changer la couleur sur la barre lumineuse elle-même. Il n'en aura pas le contrôle dans ce mode. De plus, si l'utilisateur a besoin d'une INTENSITÉ MAXIMALE, la luminosité DOIT être réglée sur MAXIMUM sur la barre de lumière elle-même!*

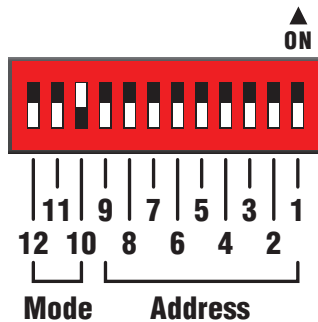

### Mode 2 - 8 Canaux DMX™ Le Commutateur Dip # 10 Régulé à ON)

- C 1 – Intensité du Pod 1
- C 2 – Couleur du Pod 1
- C 3 – Intensité du Pod 2
- C 4 – Couleur du Pod 2
- C 5 – Intensité du Pod 3
- C 6 – Couleur du Pod 3
- C 7 – Intensité du Pod 4
- C 8 – Couleur du Pod 4

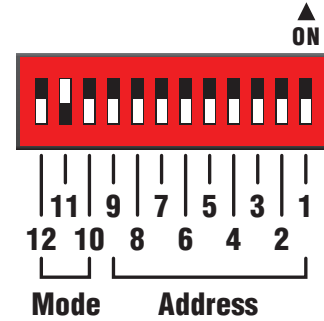

### Mode 3 - 20 canaux DMX™ Le Commutateur Dip # 11 Régulé à ON)

- C 1 – Rouge pour Pod 1
- C 2 – Vert pour Pod 1
- C 3 – Bleu pour Pod 1
- C 4 – Blanc pour Pod 1
- C 5 – Intensité pour Pod 1
- C 6 – Rouge pour Pod 2
- C 7 – Vert pour Pod 2
- C 8 – Bleu pour Pod 2
- C 9 – Blanc pour Pod 2
- C 10 – Intensité pour Pod 2
- C 11 – Rouge pour Pod 3
- C 12 – Vert pour Pod 3
- C 13 – Bleu pour Pod 3
- C 14 – Blanc pour Pod 3
- C 15 – Intensité pour Pod 3
- C 16 – Rouge pour Pod 4
- C 17 – Vert pour Pod 4
- C 18 – Bleu pour Pod 4
- C 19 – Blanc pour Pod 4
- C 20 – Intensité pour Pod 4

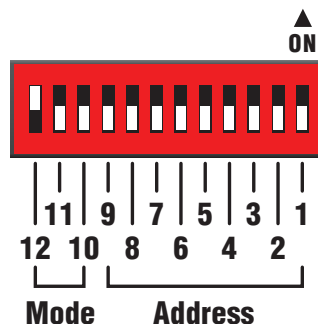
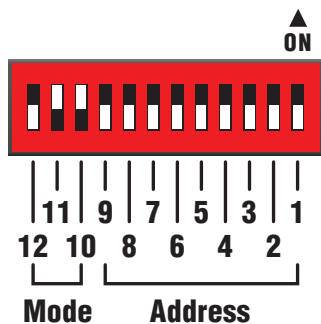

## Mode 4 (32 canaux DMX™)

Les Commutateurs Dip #10 et #11 Réglés à ON)

- C 1 – Rouge pour Pod 1
- C 2 – Vert pour Pod 1
- C 3 – Bleu pour Pod 1
- C 4 – Blanc pour Pod 1
- C 5 – Intensité pour Pod 1
- C 6 – Vitesse stroboscopique pour Pod 1
- C 7 – Intensité / luminosité du strobe pour Pod 1
- C 8 – Synchronisation (Master)
- C 9 – Rouge pour Pod 2
- C 10 – Vert pour Pod 2
- C 11 – Bleu pour Pod 2
- C 12 – Blanc pour Pod 2
- C 13 – Intensité pour Pod 2
- C 14 – Vitesse stroboscopique pour Pod 2
- C 15 – Intensité / luminosité du strobe pour Pod 2
- C 16 – Synchronisation au C 8 (Master)
- C 17 – Rouge pour Pod 3
- C 18 – Vert pour Pod 3
- C 19 – Bleu pour Pod 3
- C 20 – Blanc pour Pod 3
- C 21 – Intensité pour Pod 3
- C 22 – Vitesse stroboscopique pour Pod 3
- C 23 – Intensité / luminosité du strobe pour Pod 3
- C 24 – Synchronisation au C 8 Master
- C 25 – Rouge pour Pod 4
- C 26 – Vert pour Pod 4
- C 27 – Bleu pour Pod 4
- C 28 – Blanc pour Pod 4
- C 29 – Intensité pour Pod 4
- C 30 – Vitesse stroboscopique pour Pod 4
- C 31 – Intensité / luminosité du strobe pour Pod 4
- C 32 – Synchronisation au C 8 Master

## Mode 5 (Occupe 16 canaux DMX™)

Le Commutateurs Dip # 12 Réglé à ON, de la Droite Seulement

- C 1 – Effet Chase
- C 2 – Effet Fondu de Couleur
- C 3 – Effet Couleur Mixte
- C 4 – Modulation Par Audio, Activé Par Le Son (3 Bandes Lent ou 4 Bandes Rapide)
- C 5 – Flash Tous, Activé Par Le Son
- C 6 – Flash Par Paires, Activé Par Le Son
- C 7 – Chase Par Audio, Activé Par Le Son
- C 8 – Modulation Par Audio, Activé Par Le Son (3 Bandes Lent ou 4 Bandes Rapide)
- C 9 – Intensité pour Pod 1
- C 10 – Couleur pour Pod 1
- C 11 – Intensité pour Pod 2
- C 12 – Couleur pour Pod 2
- C 13 – Intensité pour Pod 3
- C 14 – Couleur pour Pod 3
- C 15 – Intensité pour Pod 4
- C 16 – Couleur pour Pod 4



LP-LED Overhead Truss Mounting Instructions / Instructions de montage de la poutre aérienne LP-LED



(upside down view / vue à l'envers)

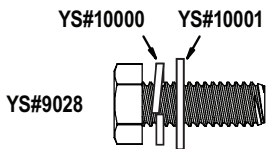
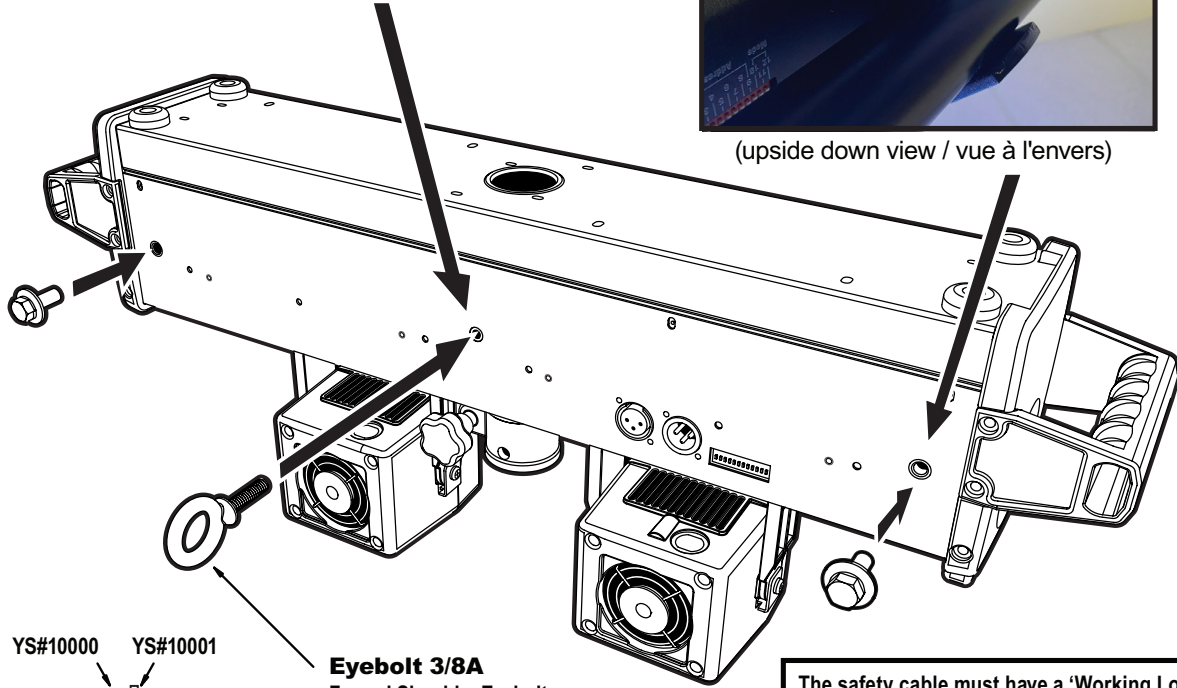

Designed to use 5/16 inch Hex Bolt  
Conçu pour utiliser des  
Boulons Hexagonal 5/16 pouce

**Eyebolt 3/8A**  
Forged Shoulder Eyebolt  
3/8 inch - 16 threads/inch  
1 1/4 inch long thread

**Boulon à œil 3/8A**  
Boulon à œil d'épaule forgé  
3/8 pouce - 16 fils/pouce  
Filetage de 1 1/4 pouce de long

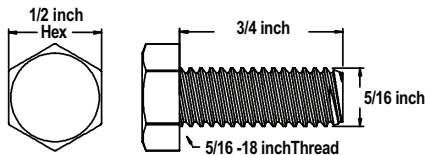

The safety cable must have a 'Working Load Limit' in excess of 150 lb/f. A 3/32 inch stainless steel safety cable will meet this requirement.

Le câble de sécurité doit avoir une 'Limite de Charge de Travail' supérieure à 150 lb/f. Un câble de sécurité en acier inoxydable de 3/32 pouce répondra à cette exigence.

NOTE: A lock washer MUST be used on each bolt!

REMARQUE: Une rondelle de blocage DOIT être utilisée sur chaque boulon!

- ALWAYS mount the light to a secure approved truss with sufficient load bearing capability to ensure a safe installation.
- ALWAYS perform periodic safety inspections to ensure the installation is safe and secure.
- ALWAYS ensure C-clamps are fully tightened with thread-locker and properly orient the C-clamp for maximum security.
- ALWAYS use a steel safety cable as a secondary safeguard to protect people and property in case the primary mounting mechanism fails.
- Montez TOUJOURS la lumière sur une poutre sécurisée approuvée avec une capacité de charge suffisante pour garantir une installation en toute sécurité.
- Effectuez TOUJOURS des inspections de sécurité périodiques pour vous assurer que l'installation est sûre et sécurisée.
- Assurez-vous TOUJOURS que les colliers en C sont bien serrés avec du frein-filet et orientez correctement le collier en C pour une sécurité maximale.
- Utilisez TOUJOURS un câble de sécurité en acier comme protection secondaire pour protéger les personnes et les biens en cas de défaillance du mécanisme de montage principal.

# LP-LED Mounting Instructions for Tripod Speaker Stand

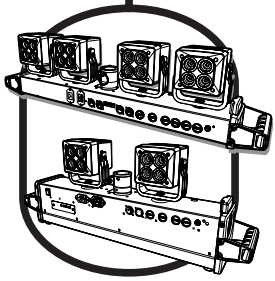

1. Fully extend the tripod legs for maximum stability.
2. Position the LP-LED unit/s at desired positions on poles and use thumb screws and locking pins to help secure position.
3. Extend the Speaker Tripod pole to desired height and use the locking pin and the thumb screws to help secure the position.

1. Déployez complètement les pieds du trépied pour une stabilité maximale.
2. Positionnez les unités LP-LED aux positions désirée sur les poteaux et utilisez des vis à oreilles et des goupilles de verrouillage pour aider à sécuriser la position.
3. Déployez le poteau du trépied du haut-parleur à la hauteur désirée et utilisez la goupille de verrouillage et les vis à oreilles pour maintenir la position.

\* LP-LED4X shown

\* LP-LED4X illustré

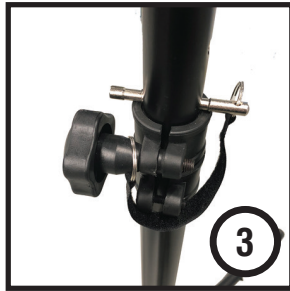
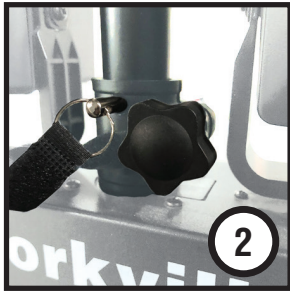

**IMPORTANT**  
**ALWAYS** use the speaker stand on a flat, level surface to ensure stability.  
 The speaker stand must have sufficient load capacity.

**IMPORTANT**  
 Utiliser **TOUJOURS** le pied d'enceinte sur une surface plane pour assurer la stabilité.  
 Le pied d'enceinte doit avoir une capacité de charge suffisante.

**REAL Gear.**  
**REAL People.**

Canada  
 Voice: 905-837-8481  
 Fax: 905-839-5776

U.S.A.  
 Voice: 716-297-2920  
 Fax: 716-297-3689

[www.yorkville.com](http://www.yorkville.com)



**Yorkville Sound**  
 550 Granite Court  
 Pickering, Ontario  
 L1W-3Y8 CANADA

**Yorkville Sound Inc.**  
 4625 Witmer Industrial Estate  
 Niagara Falls, New York  
 14305 USA

# LP-LED2M Convenience Power Receptacle



The LP-LED2M provides a convenience outlet which can minimize wiring and improve overall safety when used properly. Please carefully read all of the important safety tips shown below for long and safe use of your lighting equipment.

## IMPORTANT

1. Do not overload the convenience outlet. Make sure power drawn from the first outlet does not exceed the limits shown on the chassis. Some acceptable combinations are shown below.

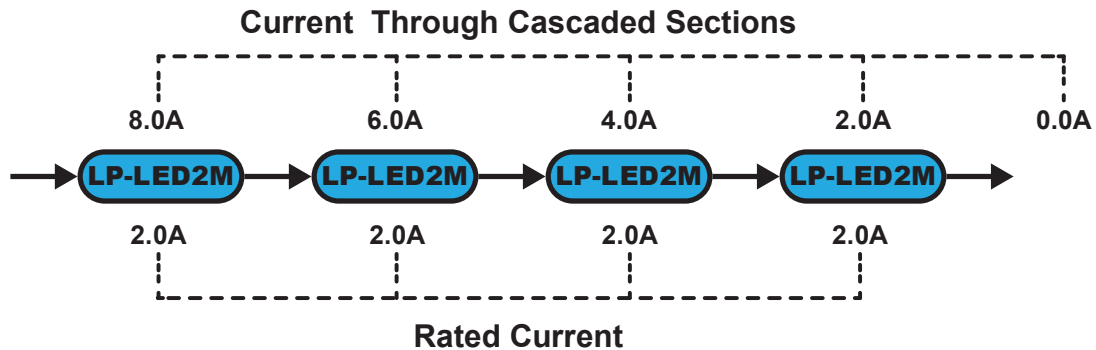

2. Always inspect the cords and plugs before use. Do not use outlets or cords that have exposed wiring, are worn or damaged. Replace electrical cords that have worn or damaged insulation and remember to pull the plug, not the cord to extend the life of the cord itself.
3. The mains plug of the power supply cord shall remain readily operable. It is important that the user can quickly get to the ac plug and disconnect the unit in the case of an emergency.
4. The AC supply cord should be routed so that it is unlikely that it will be damaged. Protect the power cord from being walked on or pinched. If the AC supply cord is damaged DO NOT OPERATE THE UNIT. To completely disconnect this apparatus from the AC Mains, disconnect the power supply cord plug from the AC receptacle. Unplug this apparatus during lightning storms or when unused for long periods of time. Route cords away from traffic to avoid tripping hazards and unnecessary wear on the power cord.
5. Never Break Off the Third Prong on a Plug. Replace broken 3-prong plugs and make sure the third prong is properly grounded.
6. Keep line cords away from heat, water and oil. They can damage the insulation and create a shock hazard.
7. Do not tie cords in tight knots. Knots can cause short circuits and shocks. Loop the cords or use a twist lock plug.
8. Be aware that unusually warm or hot outlets or cords may be a sign that an unsafe wiring condition exists. Check to ensure there are not too many devices in the chain drawing too much current from the line cord. Unplug any cords or extension cords from these outlets and do not use until a qualified electrician has checked the wiring.

**REAL Gear.  
REAL People.**



**Canada**  
Voice: 905-837-8481  
Fax: 905-839-5776

**U.S.A.**  
Voice: 716-297-2920  
Fax: 716-297-3689

[www.yorkville.com](http://www.yorkville.com)

**Yorkville Sound**  
550 Granite Court  
Pickering, Ontario  
L1W-3Y8 CANADA

**Yorkville Sound Inc.**  
4625 Witmer Industrial Estate  
Niagara Falls, New York  
14305 USA

# LP-LED2M Convenience Power Receptacle

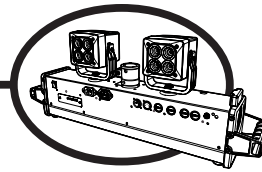

Le LP-LED2M offre une prise pratique qui peut réduire le câblage et augmenter la sécurité globale lorsqu'il est utilisé correctement. Veuillez lire attentivement tous les conseils de sécurité importants indiqués ci-dessous pour une utilisation prolongée et sécuritaire de votre équipement d'éclairage.

## IMPORTANT

1. Ne surchargez pas la prise de courant de commodité. Assurez-vous que la puissance tirée de la première prise ne dépasse pas les limites indiquées sur le châssis. Quelques combinaisons acceptables sont présentées ci-dessous.

### Courant à Travers Les Sections en Cascade

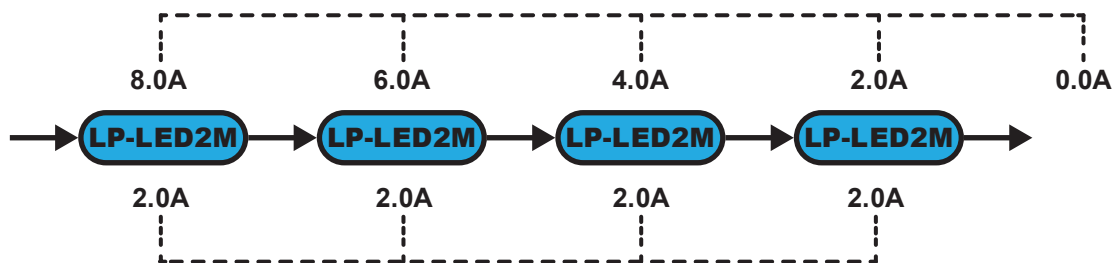

### Courant Nominal

2. Inspectez toujours les cordons et les prises avant de les utiliser. N'utilisez pas de prises ou de cordons dont le câblage est exposé, usé ou endommagé. Remplacez les cordons électriques dont l'isolation est usée ou endommagée et pour prolonger la durée de vie du cordon lui-même tirer sur la fiche, et non sur le cordon.
3. La fiche secteur du cordon d'alimentation doit rester facilement accessible. Il est important que l'utilisateur puisse accéder rapidement à la prise secteur et débrancher l'appareil en cas d'urgence.
4. Le cordon d'alimentation secteur doit être acheminé de sorte qu'il soit peu probable qu'il soit endommagé. Protégez le cordon d'alimentation contre les piétinements ou les pincements. Si le cordon d'alimentation CA est endommagé, N'UTILISEZ PAS L'APPAREIL. Pour débrancher complètement cet appareil du secteur, débranchez la fiche du cordon d'alimentation de la prise secteur. Débranchez cet appareil pendant les orages ou lorsqu'il n'est pas utilisé pendant de longues périodes. Acheminez les cordons à l'écart de la circulation pour éviter les risques de débouchement et l'usure inutile du cordon d'alimentation
5. Ne coupez jamais la troisième broche d'une fiche. Remplacez les fiches à 3 broches endommagées et assurez-vous que la troisième broche est correctement mise à la terre.
6. Gardez les cordons d'alimentation éloignés de la chaleur, de l'eau et de l'huile. Ils peuvent endommager l'isolation et créer un risque de choc.
7. Ne pas attacher les cordons en nœuds serrés. Les nœuds peuvent provoquer des courts-circuits et des chocs. Bouclez les cordons ou utilisez une fiche à verrou tournant.
8. Sachez que des prises ou des cordons anormalement chauds ou chauds peuvent être le signe d'une condition de câblage dangereuse. Assurez-vous qu'il n'y a pas trop d'appareils dans la chaîne tirant trop de courant du cordon d'alimentation. Débranchez tous les cordons ou rallonges de ces prises et ne les utilisez pas tant qu'un électricien qualifié n'a pas vérifié le câblage.

**REAL Gear.**  
**REAL People.**

Canada  
Voice: 905-837-8481  
Fax: 905-839-5776

U.S.A.  
Voice: 716-297-2920  
Fax: 716-297-3689



[www.yorkville.com](http://www.yorkville.com)

Yorkville Sound  
550 Granite Court  
Pickering, Ontario  
L1W-3Y8 CANADA

Yorkville Sound Inc.  
4625 Witmer Industrial Estate  
Niagara Falls, New York  
14305 USA

# Two & Ten Year Warranty

**Two  
& Ten**

## Unlimited Warranty

Yorkville's two and ten-year unlimited warranty on this product is transferable and does not require registration with Yorkville Sound or your dealer. If this product should fail for any reason within two years of the original purchase date (ten years for the wooden enclosure), simply return it to your Yorkville dealer with original proof of purchase and it will be repaired free of charge. This includes all Yorkville products, except for the YSM Series studio monitors, Coliseum Mini Series and TX Series Loudspeakers.

Freight charges, consequential damages, weather damage, damage as a result of improper installation, damages due to exposure to extreme humidity, accident or natural disaster are excluded under the terms of this warranty. Warranty does not cover consumables such as vacuum tubes or par bulbs. See your Yorkville dealer for more details. Warranty valid only in Canada and the United States.

## Garantie Illimitée

La garantie illimitée de deux et dix ans de ce produit est transférable. Il n'est pas nécessaire de faire enregistrer votre nom auprès de Yorkville Sound ou de votre détaillant. Si, pour une raison quelconque, ce produit devient défectueux durant les deux années qui suivent la date d'achat initial (dix ans pour l'ébénisterie), retournez-le simplement à votre détaillant Yorkville avec la preuve d'achat original et il sera réparé gratuitement. Ceci inclus tous les produits Yorkville à l'exception de la série de moniteurs de studio YSM, la mini série Coliseum et de la série TX.

Les frais de port et de manutention ainsi que les dommages indirects ou dommages causés par désastres naturels, extrême humidité ou mauvaise installation ne sont pas couverts par cette garantie. Cette garantie ne couvre pas les produits consommables tels que lampe d'amplificateur ou ampoules "PAR". Voir votre détaillant Yorkville pour plus de détails. Cette garantie n'est valide qu'au Canada et aux États Unis d'Amérique.

**REAL Gear.  
REAL People.**



### Canada

Voice: 905-837-8481  
Fax: 905-839-5776

### U.S.A.

Voice: 716-297-2920  
Fax: 716-297-3689

[www.yorkville.com](http://www.yorkville.com)

**Yorkville Sound**  
550 Granite Court  
Pickering, Ontario  
L1W-3Y8 CANADA

**Yorkville Sound Inc.**  
4625 Witmer Industrial Estate  
Niagara Falls, New York  
14305 USA

Printed in Canada



**WEB: [www.yorkville.com](http://www.yorkville.com)**

## **WORLD HEADQUARTERS**

### **CANADA**

**Yorkville Sound Limited**  
550 Granite Court  
Pickering, Ontario  
L1W 3Y8 CANADA

Voice: 905-837-8481  
Fax: 905-839-5776

### **U.S.A.**

**Yorkville Sound Inc.**  
4625 Witmer Industrial Estate  
Niagara Falls, New York  
14305, USA

Voice: 716-297-2920  
Fax: 716-297-3689

**Quality and Innovation Since 1963**  
Printed in Canada